

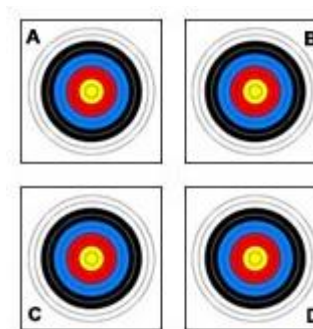

Royal Belgian Archery

Koninklijke Belgische Federatie voor Handboogschieten
Fédération Royale Belge de Tir à l'Arc

Reglement Belgisch Kampioenschap indoor (jeugd, volwassenen, G-sport)

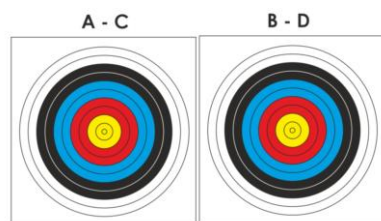

Règlement Championnat de Belgique indoor (jeunes, adultes, handisport)

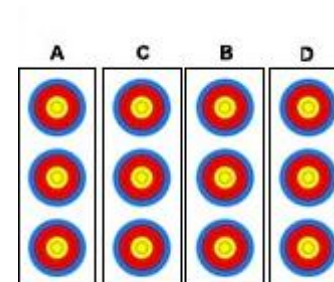

1. ALGEMEEN	2	1. GÉNÉRALITÉS	2
2. DEELNEMERS	2	2. PARTICIPANTS.....	2
3. PRACTISCHE ASPECTEN UITNODIGING	3	3. QUESTIONS PRATIQUES INVITATION	3
4. LEEFTIJDSCATEGORIEËN	4	4. CATÉGORIES D'ÂGE	4
4.1. JEUGD :	4	4.1. JEUNES :	4
4.2. VOLWASSENEN :	4	4.2. ADULTES :	4
4.3. G-SCHUTTERS :	5	4.3. ARCHERS HANDISPORT:	5
5. AANTAL DEELNEMERS	5	5. NOMBRE DE PARTICIPANTS.	5
6. BLAZOENEN	6	6. BLASONS	6
6.1. JEUGD :	6	6.1. JEUNES :	6
6.2. VOLWASSENEN :	6	6.2. ADULTES :	6
6.3. G-SCHUTTERS :	7	6.3. ARCHERS HANDISPORT :	7
6.4. PLAATSING VAN DE BLAZOENEN:	7	6.4. PLACEMENT DES BLASONS:	7
7. SCHIETPROCEDURE	9	7. PROCÉDURE DE TIR	9
7.1. KWALIFICATIES :	10	7.1. QUALIFICATIONS :	10
7.2. ELIMINATIES :	10	7.2. ÉLIMINATOIRES :	10
7.3. FINALES	11	7.3. FINALES	11
7.4. REGELS VOOR DE RECURVES TIJDENS DE ELIMINATIES EN DE FINALES	11	7.4. REGLES DE TIR POUR LES RECURVES LORS DES ELIMINATOIRES ET FINALES	11
7.5. REGELS VOOR DE COMPOUNDS TIJDENS DE ELIMINATIES EN DE FINALES	11	7.5. REGLES DE TIR POUR LES COMPOUNDS LORS DES ELIMINATOIRES ET FINALES	11
7.6. BYES	11	7.6. BYES	11
8. SCHEIDING VAN GELIJKHEDEN	11	8. RUPTURE DES ÉGALITÉS	11
9. SCORETELLING (ZIE WA: BOEK 3, HOOFDSTUK 14)	11	9. MARQUAGE DES SCORES (VOIR WA: LIVRE 3, CHAPITRE 14)	11
10. JURY OF APPEAL (ZIE WA: BOEK 2, HOOFDSTUK 3, PUNT 3.13.)	11	10. JURY D'APPEL (VOIR WA: LIVRE 2, CHAPITRE 3, POINT 3.13.)	11
11. KLEDIJ (ZIE WA: BOEK 3, HOOFDSTUK 20)	12	11. TENUE (VOIR WA: LIVRE 3, CHAPITRE 20)	12
12. PRIJZEN	12	12. RÉCOMPENSES	12
13. EEN ENKELE SCHUTTER IN EEN CATEGORIE	13	13. UN SEUL ARCHER DANS UNE CATÉGORIE	13
14. MATERIAAL EN ACCESSOIRES G-SPORT	13	14. ÉQUIPEMENTS ET ACCESSOIRES HANDISPORT	13
BIJLAGE 1 : KLEDIJ	14	ANNEXE 1 : TENUES	14
BIJLAGE 2: LEEFTIJDSCATEGORIEËN	16	ANNEXE 2: CATÉGORIES D'ÂGE	16
BIJLAGE 3: KLACHTENFORMULIER	17	ANNEXE 3: FORMULAIRE D'APPEL	17
BIJLAGE 4: KLACHTENRAPPORT	18	ANNEXE 4: PV D'APPEL	18

1. ALGEMEEN

De kandidaten voor de organisatie van het Belgisch kampioenschap dienen een aanvraagdossier in. Het Uitvoerend Comité (UC) van de Royal Belgian Archery (RBA) kent de organisatie van het Belgisch kampioenschap toe op basis van de ingediende dossiers.

De regels van het Belgisch kampioenschap worden in heel België toegepast. Het reglement volgt dezelfde principes als die van het draaiboek voor organisatoren (auteur: RBA).

Dit reglement werd goedgekeurd door het Uitvoerend Comité (UC) van de Royal Belgian Archery.

Het Belgisch Kampioenschap Indoor wordt over twee dagen georganiseerd. Voor de kalenders wordt er gewerkt met een beurtroelsysteem. **De switch gebeurt om de 2 jaar.**

Seizoen	Zaterdag	Zondag
2023-2024	Compound Barebow	Recurve G-sport
2024-2025	Compound Barebow	Recurve G-sport
2025-2026	Recurve G-sport	Compound Barebow
2026-2027	Recurve G-sport	Compound Barebow
2027-2028	Compound Barebow	Recurve G-sport
2028-2029	Compound Barebow	Recurve G-sport

2. DEELNEMERS

Het Belgisch kampioenschap indoor is een open kampioenschap.

1. GÉNÉRALITÉS

Les candidats à l'organisation du championnat de Belgique soumettent un dossier de candidature et le Comité Exécutif (CE) de la Royal Belgian Archery (RBA) sélectionne l'organisateur sur la base des dossiers de candidature.

Le règlement du championnat de Belgique est appliqué sur tout le territoire belge. Le règlement suit les mêmes principes que le cahier des charges pour l'organisateur (auteur : RBA).

Ce règlement a été approuvé par le Comité Exécutif (CE) de la Royal Belgian Archery (RBA).

Le championnat de Belgique Indoor sera organisé sur deux jours. Les calendriers seront organisés suivant un système d'alternance. **Le changement a lieu tous les deux ans**

Saison	Samedi	Dimanche
2023-2024	Compound Barebow	Recurve Handisport
2024-2025	Compound Barebow	Recurve Handisport
2025-2026	Recurve handisport	Compound Barebow
2026-2027	Recurve Handisport	Compound Barebow
2027-2028	Compound Barebow	Recurve Handisport
2028-2029	Compound Barebow	Recurve Handisport

2. PARTICIPANTS

Le championnat de Belgique indoor est un championnat à inscription ouverte (« open »).

Het Belgisch kampioenschap indoor “jeugd” zal op een andere datum gehouden worden dan het Belgisch kampioenschap indoor “volwassenen”. Deze datum zal worden goedgekeurd door het RBA na een aanvraag tot organisatie.

Om deel te nemen moet voldaan worden aan voorwaarde 1 of 2 en 3.

Voorwaarde 1: de schutter heeft de Belgische nationaliteit en is aangesloten bij de BSV of LFBTA.

Voorwaarde 2: als de schutter de Belgische nationaliteit niet heeft, moet hij minstens een jaar aangesloten zijn bij de BSV of LFBTA op het moment van het kampioenschap.

Voorwaarde 3: de vereiste leeftijd hebben om deel te nemen aan een aangegeven categorie in het reglement.

3. PRACTISCHE ASPECTEN UITNODIGING

Inschrijvingsgeld:

Het inschrijvingsgeld wordt jaarlijks bepaald door het Uitvoerend Comité (UC) van de Royal Belgian Archery (RBA).

Het inschrijvingsgeld wordt vermeld op de uitnodiging van het kampioenschap.

Inschrijvingen:

De organisator zorgt voor de registratie van de inschrijvingen. De inschrijvingsprocedure wordt vermeld op de uitnodiging van het kampioenschap.

Voor meer informatie : www.boogsport.vlaanderen zie of www.lfbta.be.

Alle inschrijvingen die niet aan de inschrijvingsprocedure en -voorwaarden voldoen, worden niet aanvaard.

G-sportschutters:

De algemene regels die tijdens het BK indoor van toepassing zijn, gelden ook voor de G-schutters.

Le championnat de Belgique indoor « jeunes » aura lieu à une autre date que le championnat de Belgique « adultes ». Cette date sera approuvée par la RBA à la suite d’une demande d’organisation.

Afin de pouvoir y participer, les archers doivent remplir les conditions 1 ou 2 et 3.

Condition 1 : l'archer a la nationalité belge et est affilié à la LFBTA ou à la BSV.

Condition 2 : l'archer n'a pas la nationalité belge, mais est inscrit depuis au moins un an auprès de la LFBTA ou de la BSV à la date du championnat.

Condition 3 : avoir l'âge requis pour participer dans une catégorie indiquée dans le règlement.

3. QUESTIONS PRATIQUES INVITATION

Frais d’inscription :

Les frais d’inscription sont fixés annuellement par le Comité Exécutif (CE) de la Royal Belgian Archery (RBA).

Le montant des frais d’inscription sera indiqué sur l’invitation du championnat.

Inscriptions :

L’organisateur se charge des inscriptions. Les modalités d’inscription seront mentionnées sur l’invitation du championnat.

Pour plus d’informations : www.boogsport.vlaanderen ou www.lfbta.be.

Toute inscription ne répondant pas aux modalités et aux conditions d’inscription ne sera pas prise en considération.

Archers handisports :

Les règles pour le CB indoor sont également d’application pour les archers handisport.

Een G-schutter dient bij de inschrijving mee te delen dat hij met een rolstoel wil deelnemen (ten minste 4 weken voor de wedstrijd). De organisator voorziet dan voldoende ruimte op de schietlijn..

Deze schutters moeten een persoon voorzien die voor hen de pijlen gaat halen en de scores noteert.

4. LEEFTIJDSCATEGORIEËN

Voor het Belgisch Kampioenschap indoor worden de volgende leeftijdscategorieën erkent:

4.1. Jeugd :

- **U13:** de schutters die tijdens het jaar hun 12e verjaardag vieren of jonger zijn.
- **U15:** de schutters die tijdens het jaar hun 13e en 14e verjaardag vieren.
- **U18:** de schutters die tijdens het jaar hun 15e, 16e en 17e verjaardag vieren.
- **U21:** de schutters die tijdens het jaar hun 18e, 19e en 20e verjaardag vieren.

De schutter neemt deel aan het kampioenschap in de categorie waarin hij/zij het seizoen gestart is.

Voorbeeld: Een schutter die het seizoen start in de categorie U18 en op 01/01 van het jaar U21 wordt, zal tijdens het kampioenschap nog deelnemen als U18.

Un archer handisport doit signaler lors de son inscription (au moins 4 semaines avant la compétition), qu'il souhaite tirer en fauteuil roulant ; l'organisateur prévoit alors suffisamment d'espace sur le pas de tir. Ces archers devront prévoir une personne qui sera chargée de se rendre aux cibles pour procéder au marquage des scores et retirer les flèches.

4. CATÉGORIES D'ÂGE

Pour le championnat de Belgique indoor sont reconnues les catégories d'âge suivantes:

4.1. Jeunes :

- **U13 :** les archers qui durant l'année, fêtent leur 12e anniversaire et en deçà.
- **U15:** les archers qui durant l'année fêtent leur 13e et 14e anniversaires.
- **U18:** les archers qui durant l'année fêtent leur 15e, 16e et 17e anniversaires.
- **U21:** les archers qui durant l'année fêtent leur 18e, 19e et 20e anniversaires.

Le tireur participe au championnat dans la catégorie dans laquelle il a débuté la saison.

Exemple : Un archer qui débute la saison dans la catégorie U18 et qui au 01/01 de l'année en cours passe U21 participera au championnat dans la catégorie U18.

4.2. Volwassenen :

- **Senior** : de schutters die tijdens het jaar hun 21e t.e.m. hun 49e verjaardag vieren.
Een jeugdschutter mag deelnemen onder de categorie Senioren.
- **50+** : de schutters die tijdens het jaar hun 50e t.e.m. hun 59e verjaardag vieren.
- **60+** : de schutters die tijdens het jaar hun 60e verjaardag en ouder vieren.
De schutter neemt deel aan het kampioenschap in de categorie waarin hij/zij het seizoen gestart is.

Voorbeeld: Een schutter die het seizoen start in de categorie 50+ en op 01/01 van het jaar 60+ wordt, zal tijdens het kampioenschap nog deelnemen als 50+.

4.3. G-schutters :

- Voor de **G-schutters** zijn er geen verschillende leeftijdscategorieën.
- De G-schutters moeten in het bezit zijn van een classificatiekaart.
- De schutters nemen deel aan het kampioenschap in de categorie overeenstemmend met hun classificatiekaart.

5. AANTAL DEELNEMERS

Het aantal deelnemers is afhankelijk van het aantal doelen dat de organisator ter beschikking kan stellen. Om het BK vlot te laten verlopen dient de organisator minimaal 25 doelen op te stellen, op reglementaire afstand.

Om maximaal gebruik te maken van de zaal en een maximum aantal schutters te laten deelnemen, mogen de schutters die op hetzelfde type blazon schieten, tijdens de kwalificaties, samen schieten.

4.2. Adultes:

- **Senior** : les archers qui durant l'année fêtent leur 21e jusqu'à leur 49e anniversaire.
Un jeune archer peut participer dans la catégorie Séniors.
- **50+**: les archers qui durant l'année fêtent leur 50e jusqu'à leur 59e anniversaire.
- **60+** : les archers qui durant l'année fêtent leur 60e anniversaire et plus.
Le tireur participe au championnat dans la catégorie dans laquelle il a débuté la saison.

Exemple: Un archer qui débute la saison dans la catégorie 50+ et qui au 01/01 de l'année en cours passe 60+ participera au championnat dans la catégorie 50+.

4.3. Archers handisport:

- Il n'y a pas de catégories d'âge dans les catégories **Handisport**.
- Les archers handisport doivent posséder une carte de classification.
- Les archers participent à ce championnat dans la catégorie en rapport avec la carte de classification.

5. NOMBRE DE PARTICIPANTS

Le nombre de participants dépend du nombre de cibles que l'organisateur peut mettre à disposition. Pour le bon déroulement du CB, l'organisateur doit aligner un minimum de 25 cibles, à distance réglementaire.

Afin de permettre une utilisation maximale de la salle et de permettre à un maximum de tireurs de participer, les archers tirant sur le même type de blason peuvent tirer ensemble durant les tirs de qualification.

6.1. Jeugd :

Categorie	Divisie	Blaozen	Afstand
U13	Recurve	60 cm	18 m
	Compound	60 cm	
	Barebow	60 cm	
U15	Recurve	60 cm	
	Compound	40 cm	
	Barebow	60 cm	
U18	Recurve	40 cm	
	Compound	Tri-spot compound (enkel 10 van 2 cm)	
	Barebow	40 cm	
U21	Recurve	Tri-spot recurve (enkel 10 van 4 cm)	
	Compound	Tri-spot compound (enkel 10 van 2 cm)	
	Barebow	40 cm	

6.2. Volwassenen :

Categorie	Divisie	Blaozen	Afstand
Senior	Recurve	Tri-spot recurve (enkel 10 van 4 cm)	18 m
	Compound	Tri-spot compound (enkel 10 van 2 cm)	
	Barebow	40 cm 10-1	
50+	Recurve	Tri-spot recurve (enkel 10 van 4 cm)	
	Compound	Tri-spot compound (enkel 10 van 2 cm)	
	Barebow	40 cm 10-1	
60+	Recurve	40 cm 10-1	
	Compound	Tri-spot compound (enkel 10 van 2 cm)	
	Barebow	40 cm 10-1	

6.3. G-schutters :

Handicap	Divisie	Blaozen	Afstand
Paraplegisch	Recurve Open	Tri-spot recurve (enkel 10 van 4 cm)	18 m
	Compound Open	Tri-spot compound (enkel 10 van 2 cm)	
Tetraplegisch	W1	40 cm	
Visueel	VI1 VI2/VI3	60 cm	

1. Jeunes :

Catégorie	Division	Blason	Distance
U13	Recurve	60 cm	18 m
	Compound	60 cm	
	Barebow	60 cm	
U15	Recurve	60 cm	
	Compound	40 cm	
	Barebow	60 cm	
U18	Recurve	40 cm	
	Compound	Tri-spot compound (10 unique de 2 cm)	
	Barebow	40 cm	
U21	Recurve	Tri-spot recurve (10 unique de 4 cm)	
	Compound	Tri-spot compound (10 unique de 2 cm)	
	Barebow	40 cm	

6.2. Adultes :

Catégorie	Division	Blason	Distance
Senior	Recurve	Tri-spot recurve (10 unique de 4 cm)	18 m
	Compound	Tri-spot compound (10 unique de 2 cm)	
	Barebow	40 cm 10-1	
50+	Recurve	Tri-spot recurve (10 unique de 4 cm)	
	Compound	Tri-spot compound (10 unique de 2 cm)	
	Barebow	40 cm 10-1	
60+	Recurve	40 cm 10-1	
	Compound	Tri-spot compound (10 unique de 2 cm)	
	Barebow	40 cm 10-1	

6.3. Archers handisport :

Handicap	Division	Blason	Distance
Paraplégiques	Recurve Open	Tri-spot recurve (10 unique de 4 cm)	18 m
	Compound Open	Tri-spot compound (10 unique de 2 cm)	
Tétraplégiques	W1	40 cm	
Malvoyants	VI1 VI2/VI3	60 cm	

6.4. Plaatsing van de blazoenen:

Trispot

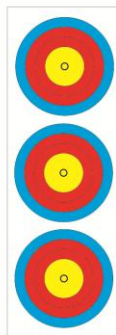
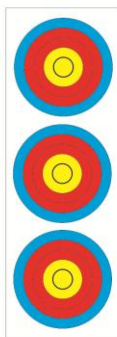

Blazoen tri-spot recurve
enkel 10 (4 cm)

Blazoen tri-spot compound
enkel 10 (2 cm)

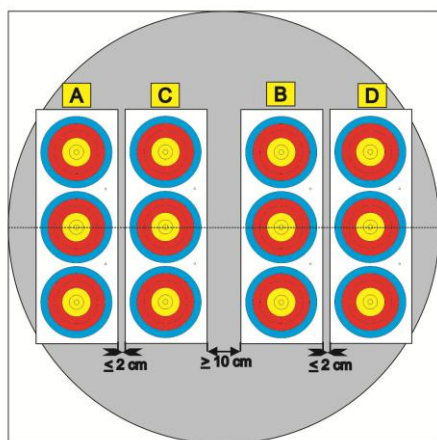

Plaatsing van 4 tri spots

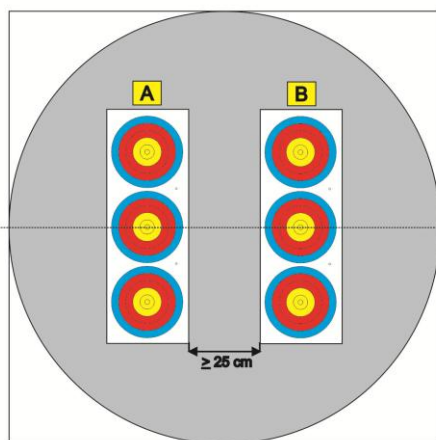

Plaatsing van 2 tri spots

6.4. Placement des blasons:

Trispot



Blason recurve tri-spot
10 unique (4 cm)

Blason compound tri-spot
10 unique (2 cm)

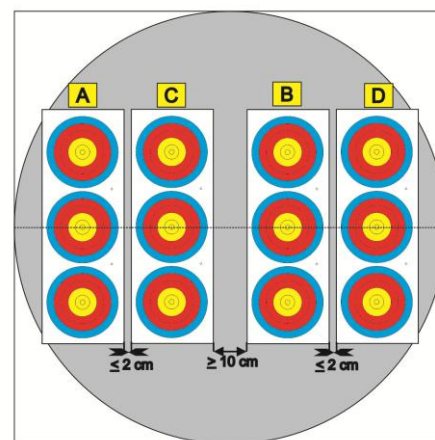

Placement de 4 tri spots

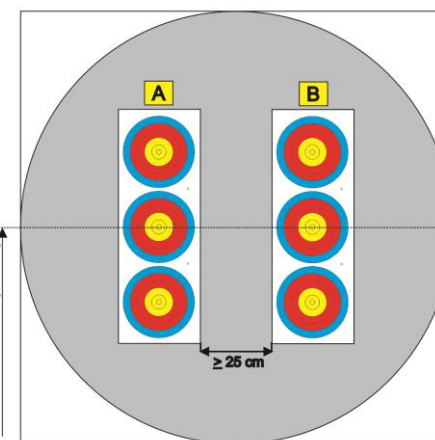

Placement de 2 tri spots

Blaozen 40 cm 10-1

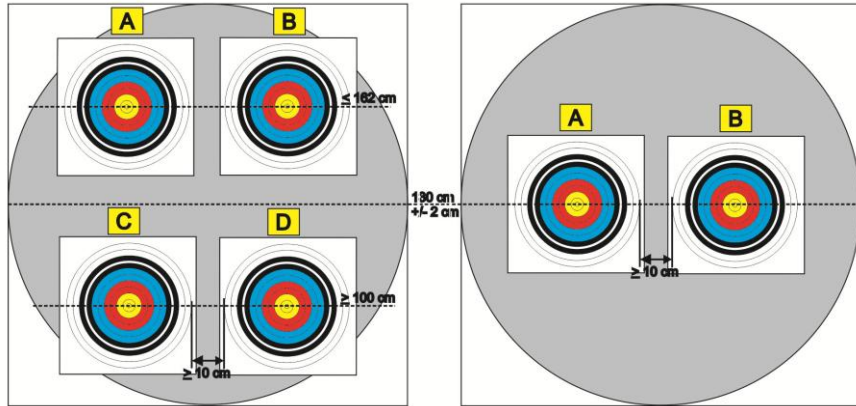

Plaatsing van 4 blaozen 40 cm

Plaatsing van 2 blaozen 40 cm

Blason 40 cm 10-1

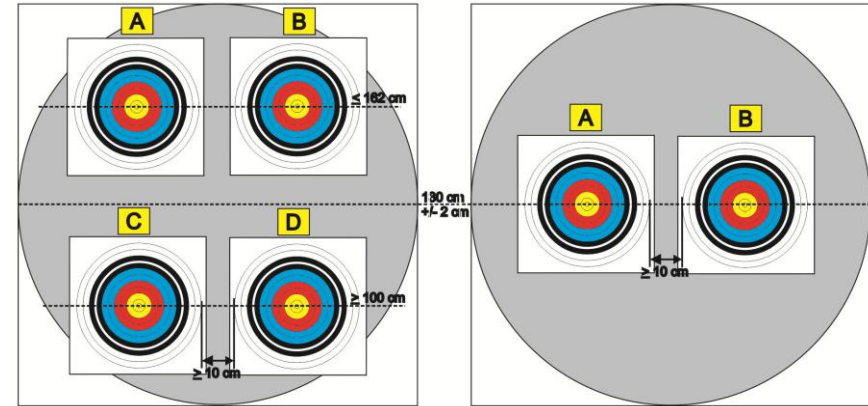

Placement de 4 blasons 40 cm

Placement de 2 blasons 40 cm

Blaozen 60 cm 10-1

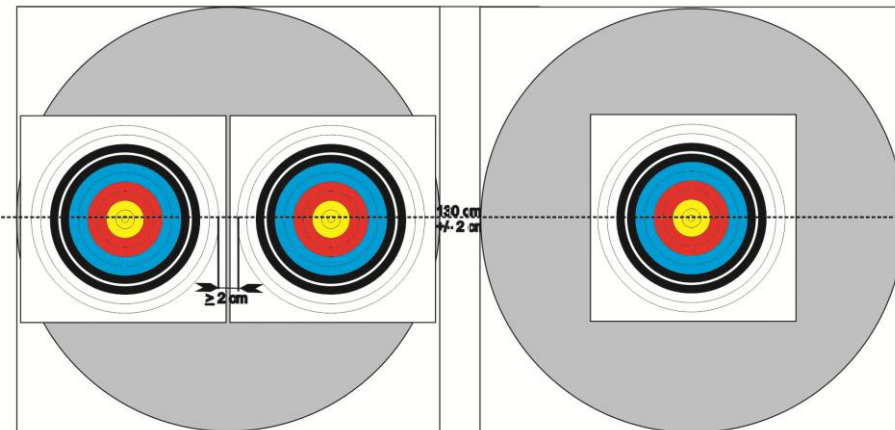

Plaatsing van 2 blaozen 60 cm

Plaatsing van 1 blaozen 60 cm

Blason 60 cm 10-1

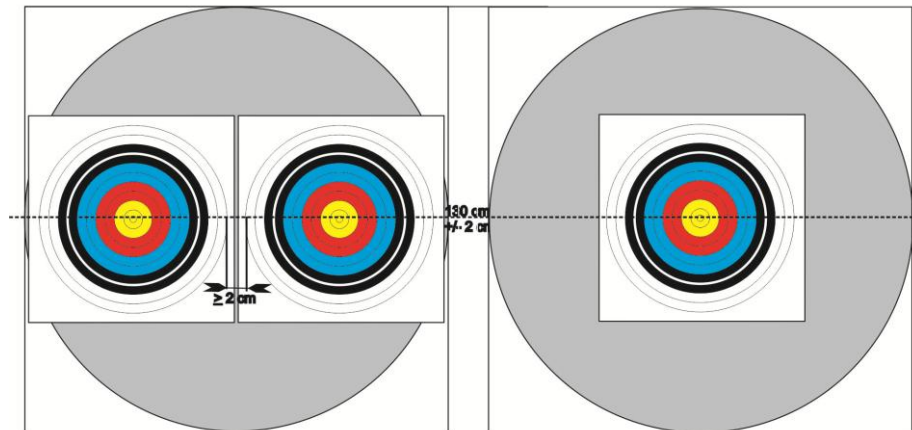

Placement de 2 blasons 60 cm

Placement de 1 blason 60 cm

7. SCHIETPROCEDURE

Competitievorm

Volgende competitievormen staan op het programma voor recurve, barebow en compound:

- Afhankelijk van het aantal doelen en het aantal deelnemers kunnen er 30 of 60 kwalificatiepijlen zijn, die toelaten om een rangorde vast te stellen en de schutters op te stellen overeenkomstig het duelschema van de WA.
- individuele eliminaties en finales.

Algemene aspecten voor alle events

De bepalingen van artikel 6 betreffende de blaoenen zijn voor elke categorie en voor de hele duur van het kampioenschap van toepassing.

De organisator kent de doelen toe voor iedere ronde van de competitie.

Een opwarmingsreeks van 2 minuten (onbeperkt aantal pijlen) wordt ingericht bij de aanvang van elke categorie. Alle schutters die in de betrokken ronde moeten schieten hebben recht op deze opwarmingsreeks.

Wat de kijkers op de schietlijn, niet-elektronische coaching, het niet-verlaten van de schietlijn na het schieten, het niet-wachten achter de wachtlijn, enz. betreft: zie WA-reglementering (o.a. boek 3, punten., 11.1.9.2., 12.6., 13.9.1., ...).

Wat roken en alcoholgebruik betreft: zie WA-reglementering, boek 3, hoofdstuk 12, punt 12.8. en boek 1, hoofdstuk 2, punt 2.3.4.

7. PROCÉDURE DE TIR

Format de la compétition

Les épreuves au programme pour les recurves, barebow et les compounds sont les suivantes :

- En fonction du nombre de cibles et du nombre de participants, il pourra y avoir 30 ou 60 flèches de qualification permettant d'établir un classement pour positionner les archers selon le schéma des duels de la WA.
- Des éliminatoires et finales individuelles.

Généralités pour toutes les épreuves

Les dispositions de l'article 6 concernant les blasons et sont d'application pour chaque catégorie et pendant toute la durée du championnat.

Les organisateurs attribuent les cibles à chaque étape de la compétition.

Une volée d'essai de 2 minutes (nombre de flèches illimitées) sera accordée à chaque début distinct de catégorie. Tous les archers qui doivent tirer dans le tour concerné ont droit à cette volée d'essai

En ce qui concerne les longues-vues sur la ligne de tir, les conseils techniques non-électroniques de son coach, le fait de ne pas quitter immédiatement la ligne de tir après avoir tiré, le fait de ne pas attendre derrière la ligne d'attente, etc.: voir la réglementation WA (e.a. livre 3, points 11.1.9.2., 12.6., 13.9.1., ...).

En ce qui concerne le tabac et les boissons alcoolisées : voir réglementation WA, livre 3, chapitre 12, point 12.8. et livre 1, chapitre 2, point 2.3.4.

7.1. Kwalificaties :

2 opwarmingsreeksen worden ingericht voor de officiële start van de kwalificaties

Voor en tijdens de kwalificaties:

Als een schutter stopt met schieten voor het einde van de kwalificatie, wordt hij geklasseerd op basis van zijn behaalde score, zelfs als hij slechts een pijl heeft geschoten.

Als een schutter op voorhand aan het secretariaat of aan een scheidsrechter aangeeft dat hij de duels niet wenst te schieten na de kwalificaties, of vermeldt op zijn scoreformulier dat hij stopt met schieten (met handtekening van de schutter), wordt hij geklasseerd op basis van zijn behaalde score.

7.2. Eliminaties :

Schietbeurt in een of twee lijnen, afhankelijk van de keuze van de organisator.

Na de kwalificaties, gaan alle schutters geklasseerd van de 1e tot en met de 32e plaats door naar de eliminaties.

Er zijn:

- **1/16e eliminaties** (tussen 17 en 32 deelnemers)
- **1/8e eliminaties** (tussen 9 en 16 deelnemers)

WA: boek 3, hoofdstuk 12, punt 12.2.4

7.3. Finales

Schietbeurt in een lijn.

Er zijn:

- **1/4 de finales** : Indien er tussen 5-8 deelnemers zijn
- **1/2 de finales** : indien er 3 of 4 deelnemers zijn
- **Finales** : indien er 2 deelnemers zijn

Er wordt niet alternerend geschoten.

7.1. Qualifications :

2 volées d'essai seront accordées avant le début officiel des qualifications.

Avant et pendant les qualifications :

Si un archer arrête le tir avant la fin des qualifications, il sera classé en fonction des points obtenus, même si celui-ci n'a tiré qu'une seule flèche.

Si un archer informe le secrétariat ou un arbitre qu'il ne souhaite pas tirer les duels après les qualifications ou s'il mentionne sur sa feuille de marque des qualifications qu'il cesse le tir avant les duels (avec apposition de sa signature), il sera classé en fonction des points obtenus.

7.2. Éliminatoires :

Tir en une ou en deux lignes selon le choix de l'organisateur.

Après l'épreuve de qualification, tous les archers classés de la 1e jusqu'à la 32e place accèdent aux éliminatoires.

Il y aura :

- des **1/16e éliminatoires** (entre 17 et 32 participants)
- des **1/8e éliminatoires** (entre 9 et 16 participants)

WA: livre 3, chapitre 12, point 12.2.4

7.3. Finales

Tir en une ligne.

Il y aura :

- **des 1/4 de finales** s'il y a entre 5 et 8 participants.
- **des 1/2 finales** s'il y a 3 ou 4 participants.
- **des finales** s'il y a 2 participants.

Il n'y a pas de tir en alternance.

7.4. Regels voor de recurves en barebows tijdens de eliminaties en de finales

De individuele eliminaties en finales worden geschoten volgens het matchsysteem dat bestaat uit maximum 5 gangen van 3 pijlen. De punten van een gang van de schutter worden samengeteld en omgezet in setpunten, volgens de WA-reglementering (WA: boek 3, hoofdstuk 14).

7.5. Regels voor de compounds tijdens de eliminaties en de finales

De individuele eliminaties en finales worden geschoten volgens het matchsysteem dat bestaat uit het samentellen van de punten van 5 gangen van 3 pijlen, volgens de WA-reglementering (WA: boek 3, hoofdstuk 14).

7.6. Byes

De schutter die "Bye" is mag zijn punten niet noteren op het scoreformulier.

Als een "Bye" niet toegelaten wordt om te schieten tijdens de eliminaties of finales, zal hem 1 opwarmingsreeks van 2 minuten (onbeperkt aantal pijlen) worden toegestaan bij aanvang van zijn eerste duel.

8. SCHEIDING VAN GELIJKHEDEN

Procedure in geval van gelijke scores om toe te treden tot de eliminatie- of finalerondes (zie WA: boek 3, hoofdstuk 14)

9. SCORETELLING (zie WA: boek 3, hoofdstuk 14)

Voor de scoretelling gelden de principes van de WA-reglementering.

10. JURY OF APPEAL (zie WA: boek 2, hoofdstuk 3, punt 3.13.)

De RBA houdt rekening met de rechten van concurrenten en clubmanagers tijdens de Belgische Kampioenschappen. Hiervoor wordt een jury of appeal aangesteld om ervoor te zorgen dat eerlijkheid wordt gewaarborgd.

Wanneer de regels niet gerespecteerd worden, kan een concurrent of een clubverantwoordelijke een klacht indienen bij de jury of appeal.

De klachtprocedure moet strikt nageleefd worden en is dezelfde voor alle Belgische Kampioenschappen.

7.4. Règles de tir pour les recurves et barebows lors des éliminatoires et finales

Les épreuves éliminatoires et finales individuelles sont tirées sous forme de matchs qui consistent à tirer maximum 5 volées de 3 flèches. Les points d'une volée sont additionnés et transformés en points de set selon les règles de la WA (WA : livre 3, chapitre 14).

7.5. Règles de tir pour les compounds lors des éliminatoires et finales

Les épreuves éliminatoires et finales individuelles sont tirées sous forme de matchs qui consistent à additionner les points de 5 volées de 3 flèches, selon les règles de la WA (WA : livre 3, chapitre 14).

7.6. Byes

L'archer « Bye » ne peut pas marquer ses points sur la feuille de marque.

Si les « Bye » ne sont pas autorisés à tirer lors des éliminatoires ou finales, 1 volée d'essai de 2 minutes (nombre de flèches illimitées) leur seront accordées début de leur premier duel.

8. RUPTURE DES ÉGALITÉS

Rupture des égalités pour entrer dans les éliminatoires ou finales (voir WA: livre 3, chapitre 14)

9. MARQUAGE DES SCORES (voir WA: livre 3, chapitre 14)

Pour le marquage des scores, l'on respecte la réglementation WA.

10. JURY D'APPEL (voir WA: livre 2, chapitre 3, point 3.13.)

La RBA prend en compte les droits des concurrents et des responsables de clubs lors des Championnats de Belgique. Pour ce faire, un jury d'appel est composé pour s'assurer qu'un esprit d'honnêteté soit observé.

Si les règles ne sont pas respectées, un concurrent ou un responsable de club peut déposer une réclamation auprès du jury d'appel.

La procédure de réclamation doit être strictement respectée et est la même pour tous les Championnats de Belgique.

De jury of appel bestaat uit 3 personen + 1 reserve en wordt samengesteld voor het BK.

De klacht dient ingediend te worden via het formulier in bijlage 3.

Een borg van €25 dient betaald te worden voor het indienen van een klacht. Deze borg zal worden terug betaald als de jury of appel de klacht ontvankelijk verklaart.

Van zodra een klacht is ingediend, dienen de desbetreffende schutters hiervan op de hoogte gebracht te worden, alsook van het onderwerp.

Het proces-verbaal van de beslissingen van de jury of appel wordt voorgelegd aan de aanvrager, aan de voorzitter van de scheidsrechtercommissie van het kampioenschap en aan de organisatoren voor het begin van de volgende ronde van het kampioenschap of voor de prijsuitreiking.

Het besluit van de jury of appel is definitief. Alleen de beslissing tot het toewijzing van een punt door de scheidsrechter kan niet worden betwist.

11. KLEDIJ (zie WA: boek 3, hoofdstuk 20)

12. PRIJZEN

De RBA voorziet voldoende medailles per categorie, bepaald op basis van het aantal ingeschreven schutters.

13. EEN ENKELE SCHUTTER IN EEN CATEGORIE

In het geval dat er maar 1 schutter is in een categorie, zal deze deelnemen aan de kwalificaties op de afstanden en het blazoen dat voor die categorie is voorzien.

Hij zal niet deelnemen aan de finales maar heeft natuurlijk recht op zijn medaille.

14. MATERIAAL EN ACCESSOIRES G-SPORT

Het materiaal moet voldoen aan de voorwaarden die zijn opgenomen in het reglement van World Archery.

De classificatoren dienen op het classificatiekaart aan te geven welke accessoires noodzakelijk en toegestaan zijn, en dit in functie van de handicap.

De niet standaard uitrusting dient op de classificatiekaart vermeld te zijn en aangegeven te worden aan de (nationale) classificator en de scheidsrechter.

Sommige accessoires mogen enkel gebruikt worden na voorafgaandelijke goedkeuring door een (nationale) classificator.

Le jury d'appel est composé de trois personnes + 1 réserve et est composé avant le CB.

La réclamation doit être introduite au moyen du formulaire en annexe 3.

Les appels sont soumis au dépôt d'une caution de 25 € qui ne sera rendue que si le Jury d'appel décide que la raison de cet appel est valable.

Aussitôt qu'un appel est reçu, l'archer/les archers ayant soumis cette réclamation doit en être informé(s) ainsi que de son sujet.

Le procès-verbal des décisions du Jury est soumis au(x) requérant(s), au président de la commission des arbitres du championnat et aux organisateurs avant le début de l'étape suivante du championnat ou avant la remise des prix.

Seule la décision du jury d'appel est définitive et irrévocable.

Seule la décision pour l'attribution d'un point par l'arbitre ne peut être contesté.

11. TENUE (voir WA: livre 3, chapitre 20)

12. RÉCOMPENSES

La RBA prévoit suffisamment de médailles par catégorie, selon le nombre d'archers inscrits.

13. UN SEUL ARCHER DANS UNE CATÉGORIE

Dans le cas où il n'y aurait qu'un seul archer dans une catégorie, celui-ci participera aux épreuves de qualification en respectant la distance et le blason de sa catégorie.

Il ne participera pas aux finales, mais a bien évidemment droit à sa médaille.

14. ÉQUIPEMENTS ET ACCESSOIRES HANDISPORT

L'ensemble de l'équipement doit être conforme avec les règles de la World Archery.

Les classificateurs devront noter sur sa carte de classification le(s) accessoire(s) d'assistance nécessaire(s) et autorisé(s).

Les équipements non standards doivent être inscrits sur la carte de classification et être signalés au classificateur (national) et à l'arbitre.

Certains accessoires d'assistance pourront être utilisés s'ils ont été préalablement autorisés par un classificateur (national).

BIJLAGE 1 : KLEDIJ**KLEDIJ**

zie WA: boek 3, hoofdstuk 14

Waar moet de bovenkleding aan voldoen?

Het bovenstuk is een poloshirt of een t-shirt, met korte of lange mouwen, hetzij specifiek van de club, hetzij volledig wit of een recente outfit van het Belgische team. Zowel de voor- en achterkant van het lichaam als beide schouders dienen bedekt te zijn. Als de boog uitgetrokken wordt dient het bovenstuk de buik van de schutter te bedekken.

Welke broek of rok is toegestaan?

- Een witte broek of rok zonder verdere vereisten (dus bv. een trainingsbroek, pantalon, werkkledij)
- Trainingsbroek specifiek van de club.

Sponsor-kledij :

Sponsor-kledij is toegelaten onder volgende voorwaarden :

- Het logo van de club dient op de T-shirt of de polo aanwezig te zijn
- Tijdens de teamschietsing of de mixed-team-schietsing dienen alle schutters van het team identieke kleding te dragen

Mogen niet gedragen worden:

Denim-, jeans (om het even welke kleur) of camouflagekledij, oversized baggy of shorts van deze types, zelfs indien ze deel uitmaken van de officiële clubkledij. => zie foto's hieronder.

Tijdens alle wedstrijden zullen sportschoenen gedragen worden door de sporters en officials. Deze mogen variëren in stijl maar moeten de gehele voet omsluiten.

Tijdens de Belgische kampioenschappen, moeten de schutters de WA-regels volgen

ANNEXE 1 : TENUES**TENUES**

voir WA: livre 3, chapitre 14

À quels critères doivent satisfaire les vêtements du haut ?

Le haut est un polo ou un t-shirt à manches longues ou courtes, soit aux couleurs spécifiques du club, soit entièrement blanc ou la tenue récente de l'équipe nationale officielle belge. Le haut doit couvrir le devant et le dos du corps de l'archer, ainsi que ces épaules et couvrir le ventre quand l'archer est en pleine allonge.

Quels pantalons ou jupes sont autorisés ?

- Pantalon ou jupe blanc sans exigences supplémentaires (donc p.ex: pantalon de survêtement, pantalon, vêtement de travail).
- Pantalons de survêtement spécifique du club.

Tenues sponsor :

Les tenues sponsor sont autorisés aux conditions suivantes :

- *Le logo du club doit être présent sur le T-shirt ou le polo*
- *Lors des tirs en équipe ou en mixed team, tous les archers de l'équipe doivent porter une tenue identique*

Ne sont pas autorisés :

Denim-, (tissu) jeans, (quelle que soit la couleur) ou camouflage, pantalons ou short baggy (trop grand, trop large), même si ceux-ci font partie de la tenue officielle du club

=> voir photos ci-dessous.

Pendant toutes les compétitions, les tireurs ainsi que les officiels porteront des chaussures de sport. Ceux-ci peuvent varier dans le style, mais doivent englober le pied complet.

Controle van de kledij

Tijdens de aanvang, de materiaalcontrole en de opwarming voor de kwalificatie, zullen de scheidrechters de kledij van de schutters controleren. Alle betwistbare gevallen worden aan de scheidsrechtercommissie voorgelegd. Na een waarschuwing door een scheidrechter, moet de schutter zich zo snel mogelijk in orde brengen. **Als hij/zij niet van kledij kan veranderen, wordt de schutter gediskwalificeerd en mag hij niet (verder) deelnemen aan de competitie**

Contrôle des tenues

Lors de l'accueil des archers, le contrôle du matériel et des flèches d'échauffement précédant les qualifications, les arbitres passeront en revue leurs tenues. Tout cas litigieux sera soumis à la commission d'arbitrage du championnat. Après avoir été prévenu par un arbitre, l'archer devra se mettre en ordre au plus vite. **S'il ne peut changer de tenue, l'archer sera disqualifié et ne pourra pas (continuer à) participer à la compétition.**





**Tijdens het Belgisch kampioenschap is het huidig reglement van toepassing.
Voor de punten die niet expliciet vermeld werden in dit reglement, zijn de regels
van de World Archery van toepassing**

**Lors du championnat de Belgique, le présent règlement est d'application.
Pour tout point non mentionné explicitement dans ce règlement, les règles de la
World Archery seront en vigueur.**

Bijlage 2: leeftijdscategorieën

Annexe 2: catégories d'âge

Catégories d'âges - Leeftijdscategorieën											
Geboren in	2022	2023	2024	2025	2026	2027	2028	2029	2030	2031	2032
Né en											
2020	U13	U13	U13	U13	U13	U13	U13	U13	U13	U13	U13
2019	U13	U13	U13	U13	U13	U13	U13	U13	U13	U13	U15
2018	U13	U13	U13	U13	U13	U13	U13	U13	U13	U15	U15
2017	U13	U13	U13	U13	U13	U13	U13	U13	U15	U15	U18
2016	U13	U13	U13	U13	U13	U13	U13	U15	U15	U18	U18
2015	U13	U13	U13	U13	U13	U13	U15	U15	U18	U18	U18
2014	U13	U13	U13	U13	U13	U15	U15	U18	U18	U18	U21
2013	U13	U13	U13	U13	U15	U15	U18	U18	U18	U21	U21
2012	U13	U13	U13	U15	U15	U18	U18	U18	U21	U21	U21
2011	U13	U13	U15	U15	U18	U18	U18	U21	U21	U21	Senior
2010	U13	U15	U15	U18	U18	U18	U21	U21	U21	Senior	Senior
2009	U15	U15	U18	U18	U18	U21	U21	U21	Senior	Senior	Senior
2008	U15	U18	U18	U18	U21	U21	U21	Senior	Senior	Senior	Senior
2007	U18	U18	U18	U21	U21	U21	Senior	Senior	Senior	Senior	Senior
2006	U18	U18	U21	U21	U21	Senior	Senior	Senior	Senior	Senior	Senior
2005	U18	U21	U21	U21	Senior	Senior	Senior	Senior	Senior	Senior	Senior
2004	U21	U21	U21	Senior	Senior	Senior	Senior	Senior	Senior	Senior	Senior
2003	U21	U21	Senior	Senior	Senior	Senior	Senior	Senior	Senior	Senior	Senior
2002	U21	Senior	Senior	Senior	Senior	Senior	Senior	Senior	Senior	Senior	Senior
2001	Senior	Senior	Senior	Senior	Senior	Senior	Senior	Senior	Senior	Senior	Senior
2000	Senior	Senior	Senior	Senior	Senior	Senior	Senior	Senior	Senior	Senior	Senior
1999	Senior	Senior	Senior	Senior	Senior	Senior	Senior	Senior	Senior	Senior	Senior
1998	Senior	Senior	Senior	Senior	Senior	Senior	Senior	Senior	Senior	Senior	Senior
1997	Senior	Senior	Senior	Senior	Senior	Senior	Senior	Senior	Senior	Senior	Senior
1996	Senior	Senior	Senior	Senior	Senior	Senior	Senior	Senior	Senior	Senior	Senior
1995	Senior	Senior	Senior	Senior	Senior	Senior	Senior	Senior	Senior	Senior	Senior
1994	Senior	Senior	Senior	Senior	Senior	Senior	Senior	Senior	Senior	Senior	Senior
1993	Senior	Senior	Senior	Senior	Senior	Senior	Senior	Senior	Senior	Senior	Senior
1992	Senior	Senior	Senior	Senior	Senior	Senior	Senior	Senior	Senior	Senior	Senior
1991	Senior	Senior	Senior	Senior	Senior	Senior	Senior	Senior	Senior	Senior	Senior
1990	Senior	Senior	Senior	Senior	Senior	Senior	Senior	Senior	Senior	Senior	Senior
1989	Senior	Senior	Senior	Senior	Senior	Senior	Senior	Senior	Senior	Senior	Senior
1988	Senior	Senior	Senior	Senior	Senior	Senior	Senior	Senior	Senior	Senior	Senior
1987	Senior	Senior	Senior	Senior	Senior	Senior	Senior	Senior	Senior	Senior	Senior
1986	Senior	Senior	Senior	Senior	Senior	Senior	Senior	Senior	Senior	Senior	Senior
1985	Senior	Senior	Senior	Senior	Senior	Senior	Senior	Senior	Senior	Senior	Senior
1984	Senior	Senior	Senior	Senior	Senior	Senior	Senior	Senior	Senior	Senior	Senior
1983	Senior	Senior	Senior	Senior	Senior	Senior	Senior	Senior	Senior	Senior	Senior
1982	Senior	Senior	Senior	Senior	Senior	Senior	Senior	Senior	Senior	Senior	50+
1981	Senior	Senior	Senior	Senior	Senior	Senior	Senior	Senior	Senior	50+	50+
1980	Senior	Senior	Senior	Senior	Senior	Senior	Senior	Senior	50+	50+	50+
1979	Senior	Senior	Senior	Senior	Senior	Senior	Senior	50+	50+	50+	50+
1978	Senior	Senior	Senior	Senior	Senior	Senior	50+	50+	50+	50+	50+
1977	Senior	Senior	Senior	Senior	Senior	50+	50+	50+	50+	50+	50+
1976	Senior	Senior	Senior	Senior	50+	50+	50+	50+	50+	50+	50+
1975	Senior	Senior	Senior	50+	50+	50+	50+	50+	50+	50+	50+
1974	Senior	Senior	50+	50+	50+	50+	50+	50+	50+	50+	50+
1973	Senior	50+	50+	50+	50+	50+	50+	50+	50+	50+	50+
1972	50+	50+	50+	50+	50+	50+	50+	50+	50+	50+	60+
1971	50+	50+	50+	50+	50+	50+	50+	50+	50+	60+	60+
1970	50+	50+	50+	50+	50+	50+	50+	50+	60+	60+	60+
1969	50+	50+	50+	50+	50+	50+	50+	60+	60+	60+	60+
1968	50+	50+	50+	50+	50+	50+	60+	60+	60+	60+	60+
1967	50+	50+	50+	50+	50+	60+	60+	60+	60+	60+	60+
1966	50+	50+	50+	50+	60+	60+	60+	60+	60+	60+	60+
1965	50+	50+	50+	60+	60+	60+	60+	60+	60+	60+	60+
1964	50+	50+	60+	60+	60+	60+	60+	60+	60+	60+	60+
1963	50+	60+	60+	60+	60+	60+	60+	60+	60+	60+	60+
1962 &+	60+	60+	60+	60+	60+	60+	60+	60+	60+	60+	60+

Bijlage 3: klachtenformulier

Annexe 3: formulaire d'appel

KLACHTENFORMULIER - FORMULAIRE D'APPEL

Naam van de wedstrijd :

Plaats :

Titre de la compétition :

Lieu :

 Schutter

Naam:

Voornaam :

Archer

Nom:

Prénom:

Kruis het vakje aan.

 Team

Vertegenwoordiger :

Équipe /Club:

représenté par :

Cochez la case correspondante.

Beschrijving van de klacht - Description de l'appel

Ik denk dat de actie de volgende regels overtreedt
(citeer het artikel):Je pense que cette action viole les règles suivantes
(citez l'article):

Handtekening:

Naam:

Signature:

Nom:

Deze **GESCHREVEN** klacht moet aan de jury voorgelegd worden binnen een tijdsbestek van 15 minuten na het einde van de ronde of het duel zodat de jury een beslissing kan nemen voor de volgende fase van de competitie.

Cet appel **ECRIT** doit être présenté au jury dans un délai de 15 minutes suivant la fin de l'épreuve ou du duel en question pour que le jury puisse prendre une décision avant la phase suivante de la compétition.

Het proces-verbaal van de beslissingen van de klachtenjury wordt voorgelegd aan de aanvrager, aan de verantwoordelijke van de arbitrage van die dag en aan het organisatiecomité vóór de volgende fase van de competitie.

Le procès-verbal des décisions du jury d'appel est soumis au requérant, au responsable de l'arbitrage du jour et au comité organisateur avant la phase suivante de la compétition.

In kennisstelling op :

om :

uur

minuten

Pris connaissance le: _____ / _____ / _____

à :

heures

minutes

Ontvangen :

Reçu:

25,00 €

Ja

Nee



3

Handtekening :

Naam:

Functie:

Signature: _____

Nom: _____

Fonction: _____

